

LSDALI-SMIX



Descripción del Equipo

Detector de movimiento, presencia y/o luminosidad para instalación en superficie.

Comunicaciones soportadas

- DALI

Especificaciones Técnicas

Tensión de alimentación	15-18 V CC
Rango de temperaturas	-10°C a 60°C
Peso	85 gr
Dimensiones (mm)	96 Ø alt. 30
Consumo mínimo	12 mA
Consumo máximo	22 mA
Humedad	5% a 85% RH

Ejemplo 1: Esquema de instalación para control DALI autónomo

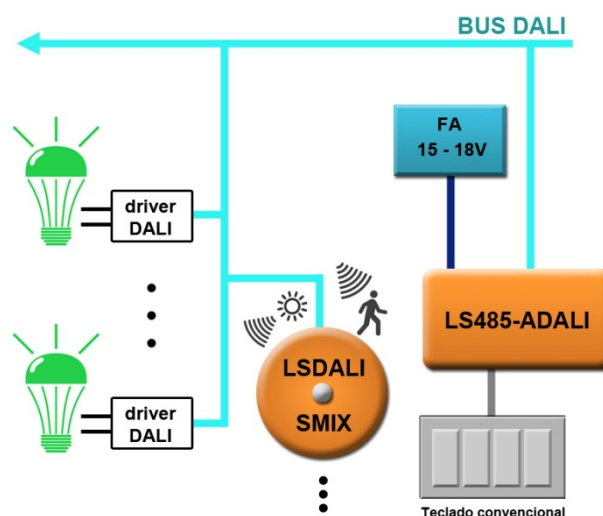

TIPOS DE MODELOS (según prestaciones)

	Altura	2.5m	5m	12m	Pared 2m
	Cobertura	Normal 5m Ø Precisa 2m Ø	11.2m x 13.2m	33.1m x 27.8m	12m
Modelo	Luminosidad	Presencia			
LS-DALI-SMIX-L	*				
LS-DALI-SMIX-L2	*	*			
LS-DALI-SMIX-L5	*		*		
LS-DALI-SMIX-L12	*			*	
LS-DALI-SMIX-L12W	*				*
LS-DALI-SMIX-2		*			
LS-DALI-SMIX-5			*		
LS-DALI-SMIX-12				*	
LS-DALI-SMIX-12W					*

Área de detección para modelos de 2.2 metros

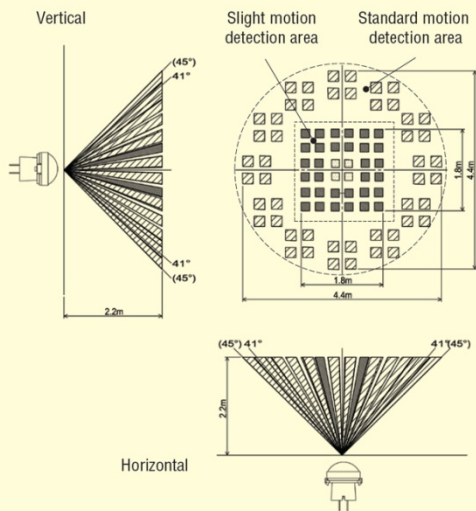

Área de detección para modelos de 5 metros

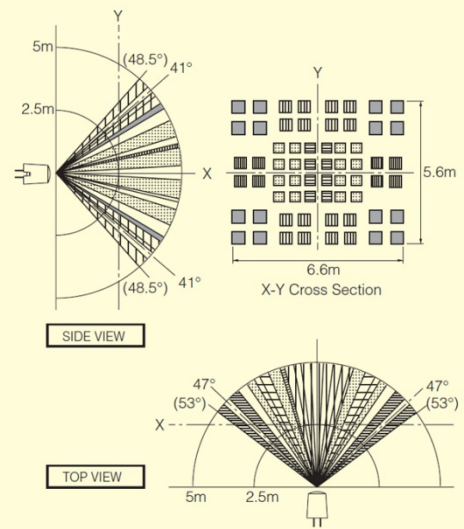

Área de detección para modelos de 12 metros

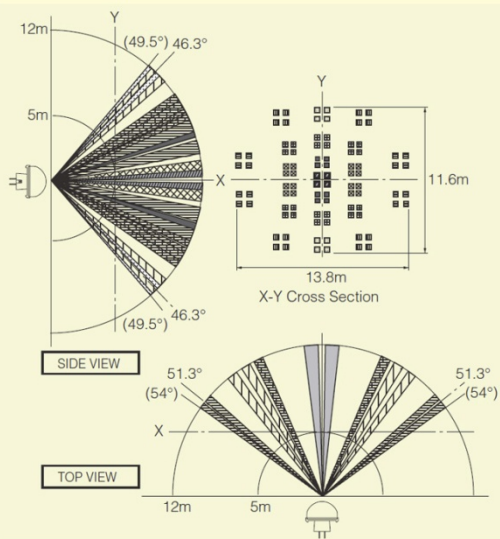

Área de detección para modelos de pared

